



AB Services

192 HZ

230 KG



La gamme « HZ » est un concentré de solutions techniques afin d'obtenir une machine capable d'évoluer dans un environnement complexe :

- ▶ *Faible encombrement au sol*
- ▶ *Porte à faux arrière réduit*
- ▶ *Possibilité « d'enjamber » les obstacles*
- ▶ *Rotation panier 2 x 80° avec charge 230 Kg*

De plus, le fonctionnement en déport total (en butée mécanique) permet de supprimer les calculateurs électroniques de gestion de ce paramètre, réduisant la maintenance et augmentant la fiabilité.



Commande proportionnelle électro hydraulique - une main

Caractéristiques techniques :

- 4 stabilisateurs hydrauliques caissonnés
- Démarrage et arrêt du moteur à partir du panier ou du poste bas
- Commandes électro-hydrauliques à présélection de fonction et accélérateur proportionnel
- Niveau à bulle
- Compteur horaire, voyant de sortie de stabilisateurs placés dans la cabine
- Rotation continue de la tourelle
- Système anti collision du pantographe sur la cabine du véhicule
- Système anti collision du bras télescopique sur le pare-choc arrière du véhicule
- Prise 220V dans le panier avec disjoncteur différentiel 30mA
- Pompe manuelle de secours permettant de descendre la nacelle en cas d'urgence
- Protection du poste de commandes dans le panier
- Protection thermique, anti corrosion et anti humidité des composants et boîtiers
- Protections anti-encastrement réglementaires
- Peinture de série : Blanc
- Nacelle conforme à la Certification CE
- Déport total
- Indicateur sonore de prise de force enclenchée avec voyant lumineux en cabine
- Plateau revêtu d'un plancher en aluminium
- Echelle d'accès
- Commande arrêt/marche moteur en nacelle
- Commandes des stabilisateurs indépendantes dans l'empattement, à droite
- Compteur horaire
- Panier polyester de grandes dimensions isolé à 2000V
- Panier tubulaire **(en option)**

Performances :

- Hauteur de travail : 18,40 m
- Hauteur de plancher : 16,40 m
- Déport maximum : 8,00 m
- Charge en nacelle : 230 kg (2 personnes)
- Orientation : 360°
- Rotation du panier : 2 x 80 °
- Dimension du panier : 1400x700x1100

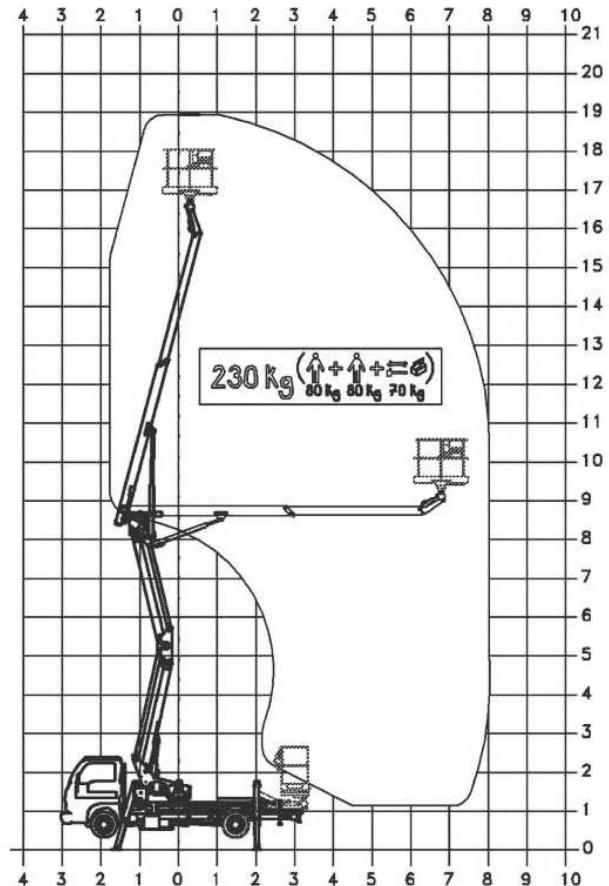

Porteur : NISSAN CABSTAR 35.11 RENAULT MAXITY 110.35

- Empattement 3400 mm
- PTAC 3,5 T
- 110 Cv
- Equipé d'une prise de mouvement pour pompe flasquée

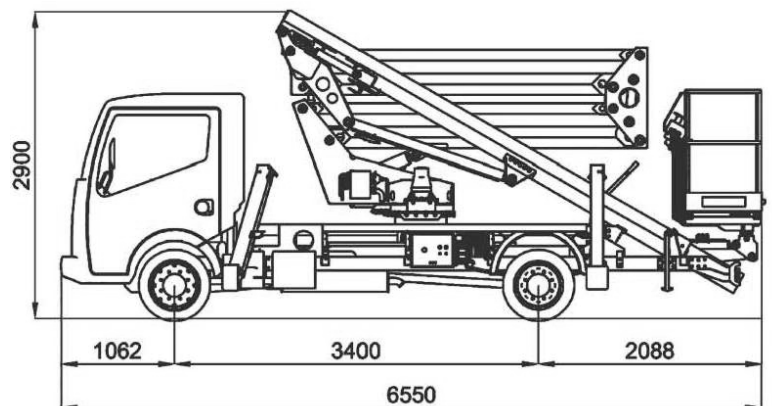

AB Services

ZAC du Plateau - 54360 FLAVIGNY SUR MOSELLE

● Tél : 33 (0)3.83.23.40.70 ● Fax : 33 (0)3.83.23.40.72

E-mail : commercial@france-eleveur.fr