



AB Services

202 HZ



La gamme « HZ » est un concentré de solutions techniques afin d'obtenir une machine capable d'évoluer dans un environnement complexe :

- ▶ **Faible encombrement au sol**
- ▶ **Porte à faux arrière réduit**
- ▶ **Possibilité « d'enjamber » les obstacles**
- ▶ **Rotation panier 2 x 80° avec charge 200 Kg**

De plus, le fonctionnement en déport total (en butée mécanique) permet de supprimer les calculateurs électroniques de gestion de ce paramètre, réduisant la maintenance et augmentant la fiabilité.



Prise 220V dans le panier avec disjoncteur différentiel 30mA



Commande proportionnelle électro hydraulique - une main



Panier tubulaire (en option)

Caractéristiques techniques :

- Structure haute en acier haute limite élastique.
- Téléscope 2 éléments avec double articulation
- Commande une main.
- Chenillard à l'intérieur du bras
- 2 Postes de commande : 1 en nacelle et 1 au sol, prioritaire
- Panier fibre, orientable hydrauliquement 2 x 80°, capacité 200 kg
- Mise à l'aplomb automatique par vérin hydraulique.
- Stabilisation dans le gabarit des rétroviseurs assurée par 4 vérins caissonnés.
- Commande individuelle de stabilisation hydraulique accessible uniquement au sol.
- Dispositif d'interdiction d'élévation si les stabilisateurs ne sont pas correctement positionnés.
- Système anti collision du pantographe sur la cabine du véhicule
- Système anti collision du bras télescopique sur le pare-choc arrière du véhicule
- Prise 220V dans le panier avec disjoncteur différentiel 30mA
- Pompe manuelle de secours
- Protection du poste de commandes dans le panier
- Protection thermique, anti corrosion et anti humidité des composants
- Protections anti-encastrement réglementaires
- Peinture de série : Blanc
- Limiteur de charge dans le panier
- Déport total
- Indicateur sonore de prise de mouvement enclenchée avec voyant lumineux en cabine
- Plateau revêtu d'un plancher en aluminium
- Echelle d'accès
- Commande arrêt/marche moteur en nacelle
- Commandes des stabilisateurs indépendantes dans l'empattement
- Compteur horaire

Performances :

- Hauteur de travail : 19,80 m
- Hauteur de plancher : 17,80 m
- Déport maximum : 9,50 m
- Charge en nacelle : 200 kg (2 personnes)
- Orientation : 360°
- Rotation du panier : 2 x 80 °
- Dimension du panier : 1400x700x1100

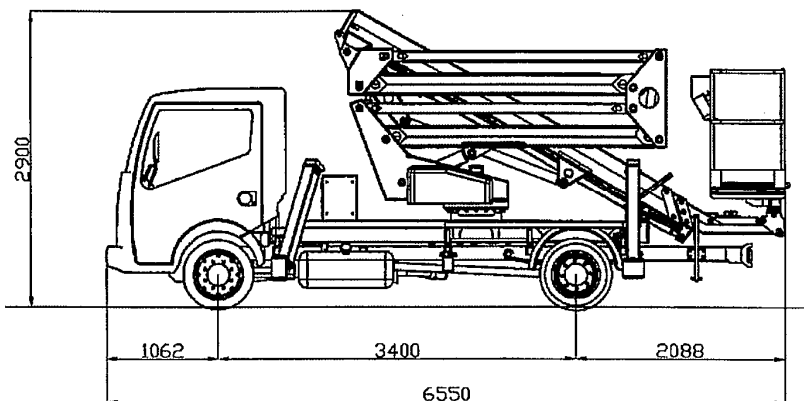
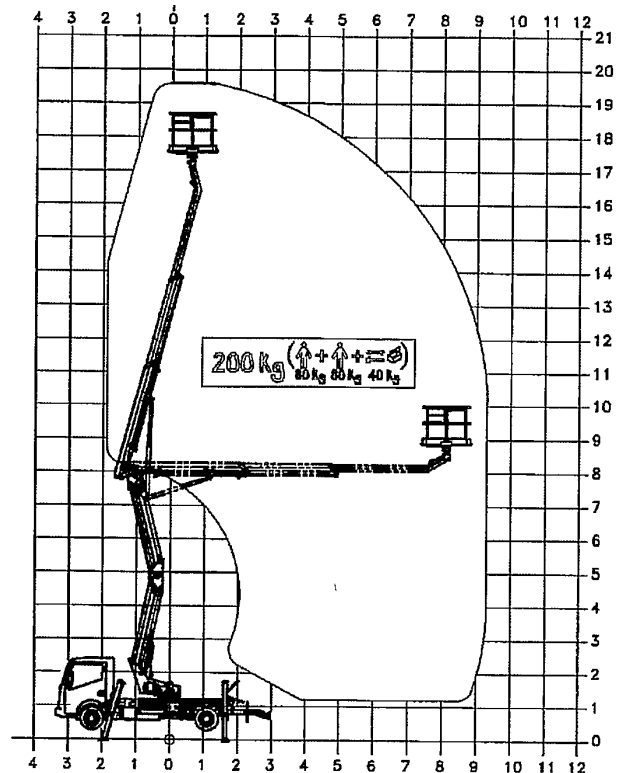

Porteur : NISSAN CABSTAR 35.11 RENAULT MAXITY 110.35

- Empattement 3400 mm
- PTAC 3,5 T
- 110 Cv
- Equipé d'une prise de mouvement pour pompe flasquée



AB Services

ZAC du Plateau - 54360 FLAVIGNY SUR MOSELLE

● Tél : 33 (0)3.83.23.40.70 ● Fax : 33 (0)3.83.23.40.72
E-mail : commercial@france-eleveur.fr